

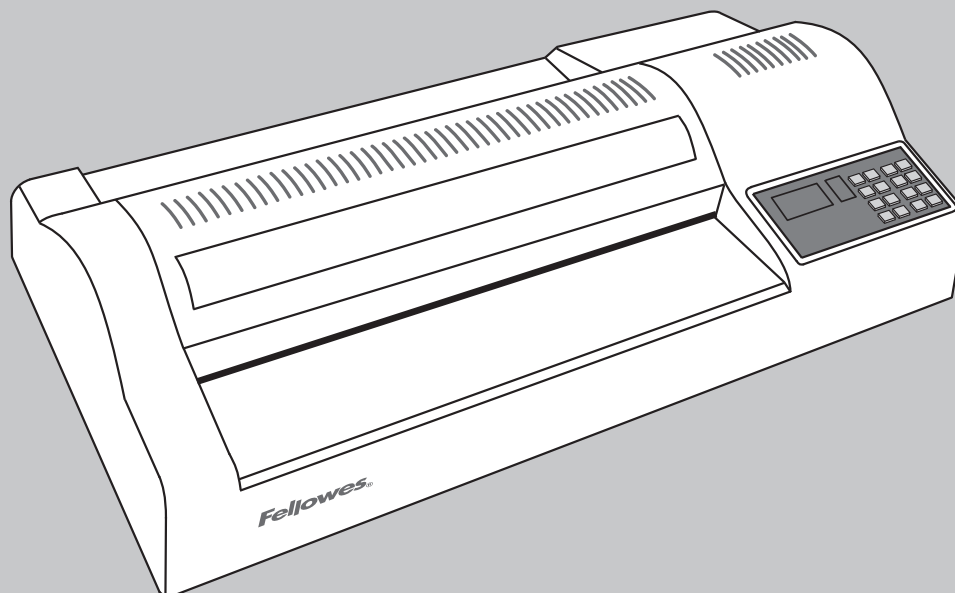

**Fellowes**

# Heavy Duty Laminator

## Proteus (A3)



**GB** Thank you for choosing the Proteus laminator.  
Please read these instructions before use and take time to register your machine  
at [www.fellowes.com/register](http://www.fellowes.com/register)

**FR** Merci d'avoir choisi la plastifieuse Proteus.  
Lire ces instructions avant d'utiliser l'appareil et prendre le temps d'enregistrer  
votre produit en ligne sur [www.fellowes.com/register](http://www.fellowes.com/register)

**DE** Vielen Dank, dass Sie sich für das Proteus Laminiergerät entschieden haben.  
Bitte lesen Sie diese Anleitungen vor Gebrauch des Geräts genau durch und reg-  
istrieren Sie es unter [www.fellowes.com/register](http://www.fellowes.com/register)

**ES** Gracias por elegir la plastificadora Proteus.  
Lea atentamente estas instrucciones antes del uso y registre su máquina en [www.fellowes.com/register](http://www.fellowes.com/register)

[fellowes.com](http://fellowes.com)



## INDEX

ENGLISH	3-7
FRANCAIS	8-12
DEUTSCH	13-17
ESPAÑOL	18-22



**CAPABILITIES**

**Performance**

Format	A3
Entry width	320mm
Pouch thickness (min)	75 microns (per side)
Pouch thickness (max)	250 microns (per side)
Estimated heat-up time	3 minutes
Cool down time	30-60 minutes
Lamination speed	Variable speed (0-95 cm/min)
Number of rollers	6
Ready indication	Light
Reverse function	Yes
Soft touch buttons + beep	Yes
LED interface	Yes
Photo capable	Yes
Carrier-free	Yes
External cooling plate	Yes

**Technical Data**

Voltage / Frequency / Current(Amps)	220-240V AC, 50/60Hz, 5A
Wattage	1000 Watts
Dimensions (HxWxD)	58 x 30 x 14 cm
Net weight	15 kg
Laminating capacity	Max document thickness = 2mm (0.08") Min pouch = 75 micron (total thickness = 2x75 = 150 micron) Max pouch = 250 micron (total thickness = 2x 250 = 500 micron)

**IMPORTANT SAFETY INSTRUCTIONS - KEEP FOR FUTURE USE**

- Plug the machine into an easily accessible socket.
- To prevent electrical shock - do not use the appliance close to water, do not spill water on to the appliance, power cord or wall socket.
- DO** ensure the machine is on a stable surface.
- DO** test laminate scrap sheets and set the machine before final laminations.
- DO** remove staples and other metal articles prior to laminating.
- DO** keep the machine away from heat and water sources.
- DO** turn off the machine after each use.
- DO** unplug the machine when not in use for an extended period.
- DO** use pouches designed for use at the appropriate settings.
- DO** keep away from pets, while in use.
- DO** ensure self-adhesive pouches are only used with the cold setting.
- DO NOT** leave the power cord in contact with hot surfaces.
- DO NOT** leave power cord hanging from cupboards or shelves.
- DO NOT** use appliance if the power cord is damaged.
- DO NOT** attempt to open or otherwise repair the machine.
- DO NOT** exceed the machines quoted performance.
- DO NOT** allow children to use this machine without adult supervision.
- DO NOT** laminate sharp or metal objects (eg: staples, paper clips).
- DO NOT** laminate heat-sensitive documents (eg: tickets, ultrasounds etc) on hot settings.
- DO NOT** laminate with self-adhesive pouches on hot settings.
- DO NOT** laminate an empty pouch.

**FEATURES & TIPS**

- Always put item into the appropriate sized pouch.
- Always test laminate with a similar size and thickness before final process.
- If required, trim excess material from around the item after lamination and cooling.
- For best results, use Fellowes® brand pouches: Enhance 80, Impress 100, Capture 125, Protect 175, Preserve 250 (Enhance 80 - cold pouch)
- When working with different pouch thickness' (temperature settings) it is recommended to start first with the thinnest pouches.
- Prepare pouch and item for lamination. Place item within pouch centred and touching the leading sealed edge. Ensure the pouch is not too large for the item.

**NEED HELP?**

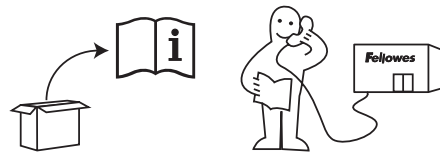

Let our experts help you with a solution.

Customer Service... [www.fellowes.com](http://www.fellowes.com)

Always call Fellowes before contacting your place of purchase, see the rear cover for contact details.

# LAMINATOR CONTROLS

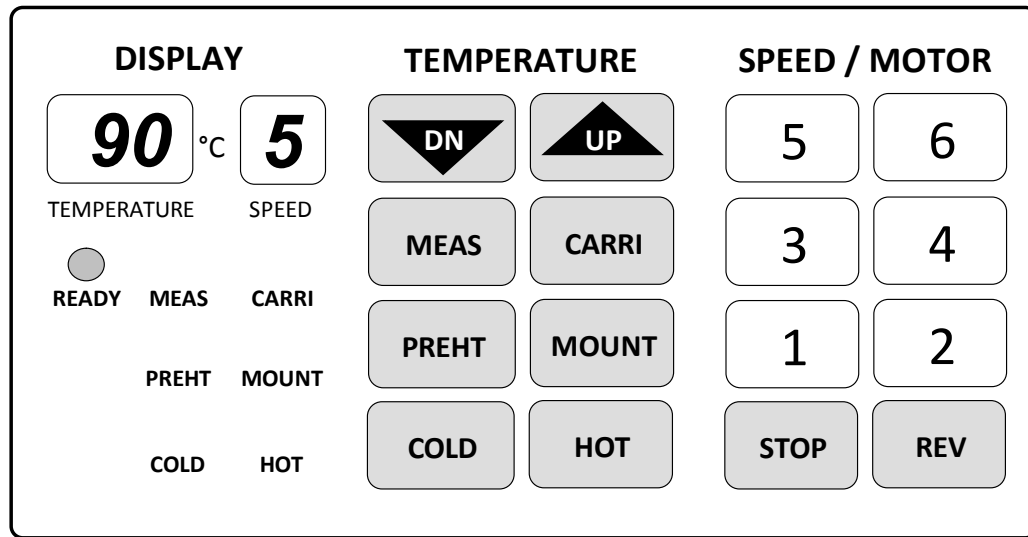
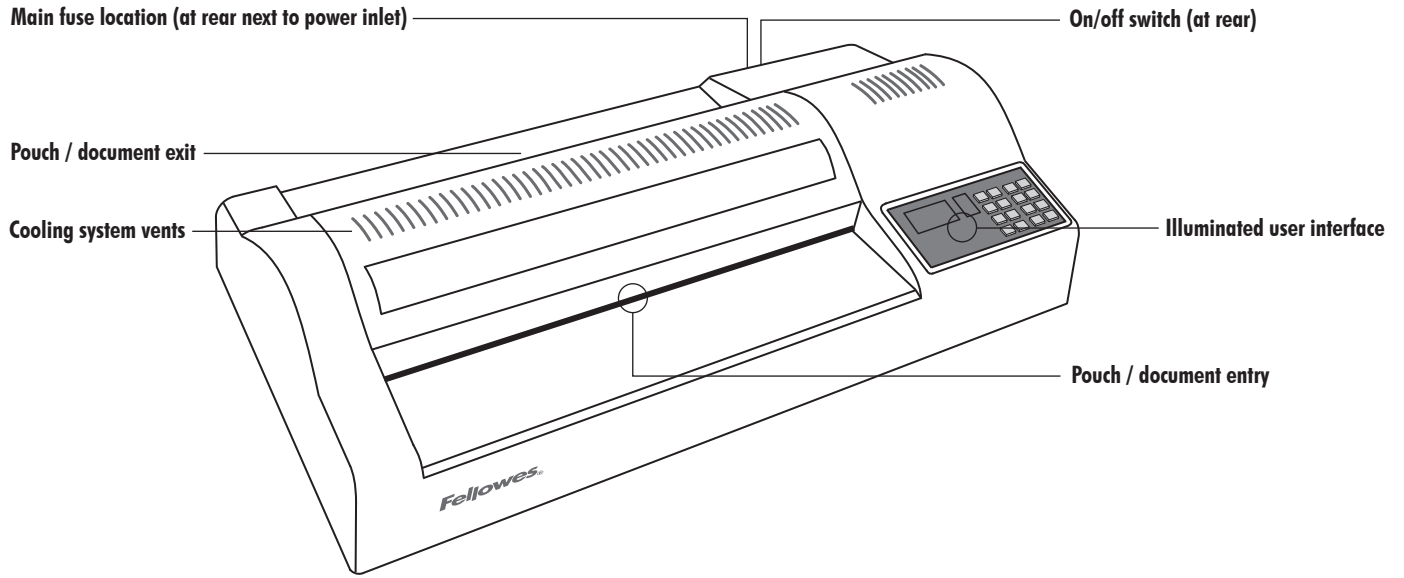

LED & Status Display







Temperature Adjustment & Function Controls

Speed & Motor Controls

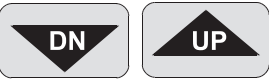

## LED & STATUS DISPLAY

<b>90</b> °C	Indicates roller temperature (pre-set and actual).	 <b>READY</b>	"READY" LED switches to show the roller temperature is ready to laminate.
<b>5</b>	Indicates running speed of the rollers.	<b>MEAS CARRI</b> <b>PREHT MOUNT</b> <b>COLD HOT</b>	Function LED displays showing the selected function in operation.

## TEMPERATURE ADJUSTMENT & FUNCTION CONTROLS

	Select "UP" or "DOWN" controls to adjust the roller laminating temperature. Manually adjust the roller temperatures to suit the thickness of laminating stock.		Select function to laminate with 'MOUNT BOARD'. A function for laminating hard board more than 1mm thickness. The function selects temperature 130°C and motor speed "1".
	Select function to 'MEASURE' the actual temperature of rollers. The button can be pressed anytime for an immediate read out in the temperature display.		Select function for 'COLD' or no-heat lamination. Cold lamination automatically selects temperature and motor speed of "0". If roller temperature is above 60°C, motor speed of "2" will operate until rollers have cooled safely. This action will prevent heat damage to the rollers.
	Select function for laminating with 'CARRIER'. The function for laminating pouches with Carriers. The function selects 100°C and motor speed "2".		Select function for 'PRE-HEAT'. Pre-Heat can be selected as a 'Stand-By' function ideal for extended periods of use. The function operates at 80°C and motor speed "2", until another function is selected.
	Select function for 'HOT' lamination. Hot lamination for normal hot pouch films. For 80mic pouch, the machine will select temperature of 90°C and motor speed of "5". This is ideal for 80g copy paper and 80mic pouch. For thicker pouches, select the corresponding engine speed followed by temperature adjustment. Adjustment to temperature using "UP" and "DN" buttons to suit the thickness of paper as required. EG: 250 micron = motor speed 2 200 micron = motor speed 3 175 micron = motor speed 3 150 micron = motor speed 3 125 micron = motor speed 5 100 micron = motor speed 5 80 micron = motor speed 5		

## SPEED & MOTOR CONTROLS

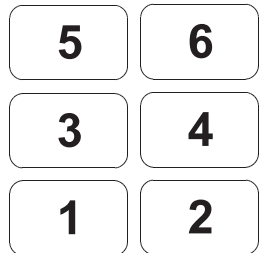
	"STOP" function. Press and hold to stop the rollers running. Do not use for long periods especially when the roller temperature is above 90°C.		"Reverse" function. Press and hold to reverse the rollers. This will help remove mis-fed pouches.
	Select the motor speed to suit the chosen pouch thickness. Then adjust temperature to suit paper thickness if required. EG: motor speed 1 = mounting board motor speed 2 = 250 micron & carriers motor speed 3 = 200, 175, 150 micron motor speed 5 = 125, 100, 80 micron		



## BEFORE LAMINATING

1. Ensure the machine is on a stable surface.
2. Check there is enough clear space (min 50cm) behind the machine to allow items to pass through freely.
3. Select the correct power lead for the appropriate power supply. Fit the lead to the machine (the socket is at the rear of the machine).
4. Plug the machine into an easily accessible mains socket. Switch the mains supply on.
5. Ensure the 'Cooling Plate' is fitted correctly with the graphics "Top Side" visible.

## STEPS TO COLD LAMINATE

Cold lamination is the default function setting when power is switched on. Cold lamination can only operate when the rollers run at a temperature below 30°C. Press the "MEAS" button to measure the roller temperature.

1. Switch the power on (located at the rear of the machine).
2. Select the "COLD" function. Wait for roller temperature to fall below 30°C.
3. When "COLD" & "READY" lamp is on, select speed 2 or 3 and laminate cold pouches.

## STEPS TO HOT LAMINATE

1. Switch the power on (located at the rear of the machine). Cold lamination is the default function setting when power is switched on.
2. Select the "HOT" function. The temperature will automatically select 90°C. The rollers will start turning when the temperature is above 60°C.
3. When "READY" lamp is on, the machine is ready to start laminating.
4. Select the motor speed best suited to the pouch thickness (see graph on machine) EG: 80 micron pouch = motor speed 5 / 90°C. The machine will automatically select the optimum laminating temperature. Laminating temperatures can also be adjusted manually as required.

## STEPS TO SWITCH OFF THE MACHINE

To preserve the rollers, do not switch off the machine when it is hot.

1. Select "COLD" function. The machine will set temperature at 0°C and motor speed at "2". When the roller temperature has cooled to below 60°C, the rollers will stop automatically.
2. Switch off the power using the switch at the back of the machine.
3. Unplug the power cord.

## STORAGE & CLEANING

Switch off the machine at the wall. Allow the machine to cool. The outside of the machine can be cleaned with a damp cloth. Do not use solvents or flammable materials to polish the machine. Cleaning sheets can be used with the machine. When the machine is warm – run the sheets through the machine to clean any residue off the rollers. For optimum performance, it is recommended that cleaning sheets are used with the machine regularly.

## REPLACING THE FUSE

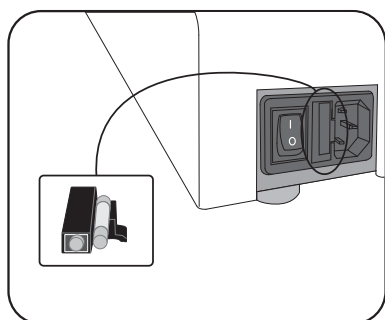

This machine is fitted with a fuse, located between the mains switch and the mains socket on the rear of the machine. To replace the fuse:

- Isolate the machine from the mains supply.
- Open the fuse holder with a screwdriver blade.
- Insert a new fuse in the holder and replace the holder into the machine.

Note: Always use the recommended fuse and DO NOT replace it with one of a different rating.



## THERMAL RE-SET

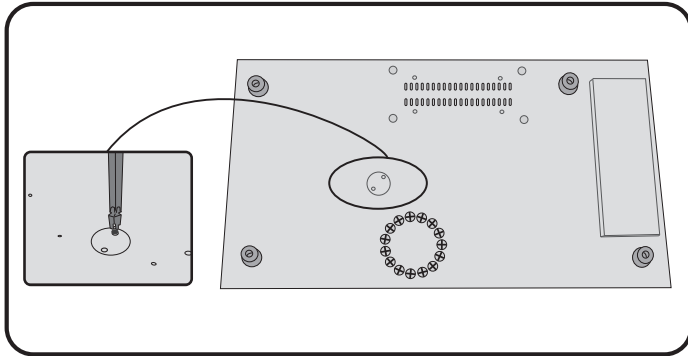

The machine is supplied with a thermal re-set switch. The switch will activate when the machine becomes too hot. This condition should not occur during normal use. To re-set the switch:

- Isolate the machine from the mains supply.
- Safely support the machine - to access the underside.
- Using a cross-head screwdriver, open the cover plate.
- Using a suitable tool, insert the tool through the aperture and press the metal switch until it snaps closed. The switch will close correctly, only if the machine is cool enough.
- Replace the cover plate and screws.
- Power-on the machine.

## TROUBLESHOOTING

Problem	Possible cause	Solution
No power on LED	Machine is not switched on	Switch on machine at rear next to plug inlet and at the wall socket
Ready light does not come on after a long period	Machine is in a hot or humid area	Move the machine to a cooler and dry area
Pouch does not completely seal the item	Item may be too thick to laminate	Pass through the machine again
	Temperature setting may be incorrect	Check pouch thickness is correctly selected and pass through again
Pouch has waves or bubbles	Temperature setting may be incorrect	Check pouch thickness is correctly selected and pass through again
Pouch is lost in the machine	Pouch is jammed	Select reverse button and pull out the item by hand. Check cooling plate is correctly positioned.
	Pouch was used 'open end' first	
	Pouch was not centred on entry	
	Pouch was not straight upon entry	
	Empty pouch was used	
Jamming	Empty pouch was used	Select reverse button and pull out the item by hand. Check cooling plate is correctly positioned.
	Cooling plate not fixed correctly	
Pouch is damaged after lamination	Damaged rollers or adhesive on rollers	Pass cleaning sheets through the machine to test and clean rollers
Temperature not increasing	Main fuse failure	Check and replace
	Power cord not fitted correctly	
Curled or burnt laminations	Too hot	Reduce temperature or increase speed
Soft or poor lamination	Too cold	Increase temperature or reduce speed
Rollers not running	Rollers too cold (< 60°C)	Wait for rollers to warm-up
	"STOP" button may be pressed	Press "MOTOR" or "SPEED" button
Unstable lamination temperature	Roller electric brush may be broken	Contact service engineer
Cannot select any Mode	Circuit board error	
Rollers not running & motor is running	Loose circuit bolts on gear	
Excessive noise	Gears worn or damaged	
Master fuse keeps failing	Damaged circuit board	

## CAPACITÉS

### Performance

Format	A3
Largeur de fente d'entrée	320 mm
Épaisseur mini de pochette	75 microns (par face)
Épaisseur maxi de pochette	250 microns (par face)
Temps de préchauffage estimé	3 minutes
Temps de refroidissement	30-60 minutes
Vitesse de plastification	Vitesse variable (0-95 cm/min)
Nombre de rouleaux	6
Indication plastifieuse prête à fonctionner	Voyant
Fonction marche arrière	Oui
Boutons à pression douce + bip	Oui
Interface DEL	Oui
Plastification de photos	Oui
Sans transporteur	Oui
Plaque de refroidissement extérieure	Oui

### Données techniques

Tension / Fréquence / Intensité (amp)	220-240 V CA, 50/60 Hz, 5 A
Puissance	1000 watts
Dimensions (H x L x P)	58 x 30 x 14 cm
Poids net	15 kg
Capacité de plastification	Épaisseur maxi de document = 2 mm (0,08") Pochette mini = 75 microns (épaisseur totale = 2 x 75 = 150 microns) Pochette maxi = 250 microns (épaisseur totale = 2 x 250 = 500 microns)

## CONSIGNES DE SÉCURITÉ IMPORTANTES - À CONSERVER

- Brancher la machine à une prise secteur facile d'accès.
- Pour éviter les risques de court-circuit - ne pas utiliser l'appareil à proximité de l'eau, ne pas renverser d'eau sur l'appareil, sur le cordon d'alimentation ou sur la prise secteur.

**VEILLER** à ce que la machine repose sur une surface stable.

**FAIRE** un essai de plastification sur du papier brouillon et régler la machine avant de plastifier les documents.

**ENLEVER** les agrafes et autres objets métalliques avant de procéder à la plastification.

**TENIR** la machine à l'écart des sources de chaleur et d'eau.

**ÉTEINDRE** la machine après chaque utilisation.

**DÉBRANCHER** la machine si elle ne doit pas être utilisée pendant une longue période.

**UTILISER** des pochettes conçues pour utilisation aux réglages appropriés.

**TENIR** les animaux domestiques à l'écart lors de l'utilisation.

**VEILLER** à ce que les pochettes auto-adhésives ne soient utilisées qu'avec le réglage froid.

**NE PAS** laisser le cordon en contact avec des surfaces chaudes.

**NE PAS** laisser le cordon pendre de placards ou d'étagères.

**NE PAS** utiliser l'appareil si le cordon est endommagé.

**NE PAS** tenter d'ouvrir ou de réparer la machine.

**NE PAS** dépasser les performances spécifiées pour la machine.

**NE PAS** laisser des enfants utiliser la machine sans la surveillance d'un adulte.

**NE PAS** plastifier des objets tranchants ou métalliques (par ex. : agrafes, trombones).

**NE PAS** plastifier des documents sensibles à la chaleur (par ex. : tickets, échographies, etc.) sur les réglages chauds.

**NE PAS** plastifier avec des pochettes auto-adhésives sur des réglages chauds.

**NE PAS** plastifier une pochette vide.

## FONCTIONS ET CONSEILS

- Toujours placer le document à plastifier dans une pochette de la taille appropriée.
- Toujours effectuer un test avec un document de taille et d'épaisseur similaires avant de plastifier le document proprement dit.
- Le cas échéant, recouper les bords une fois le document plastifié et refroidi.
- Pour obtenir les meilleurs résultats, utiliser des pochettes de la marque Fellowes<sup>®</sup> : Enhance 80, Impress 100, Capture 125, Protect 175, Preserve 250, (Enhance 80 - pochette froide)
- Lors de la plastification avec différentes épaisseurs de pochette (réglages de températures), il est conseillé de commencer par les pochettes les plus minces.
- Préparer la pochette et le document à plastifier. Placer le document dans la pochette, il doit être bien centré et toucher le bord déjà soudé. Vérifier que la pochette n'est pas trop grande pour le document.



## COMMANDES DE LA PLASTIFIEUSE

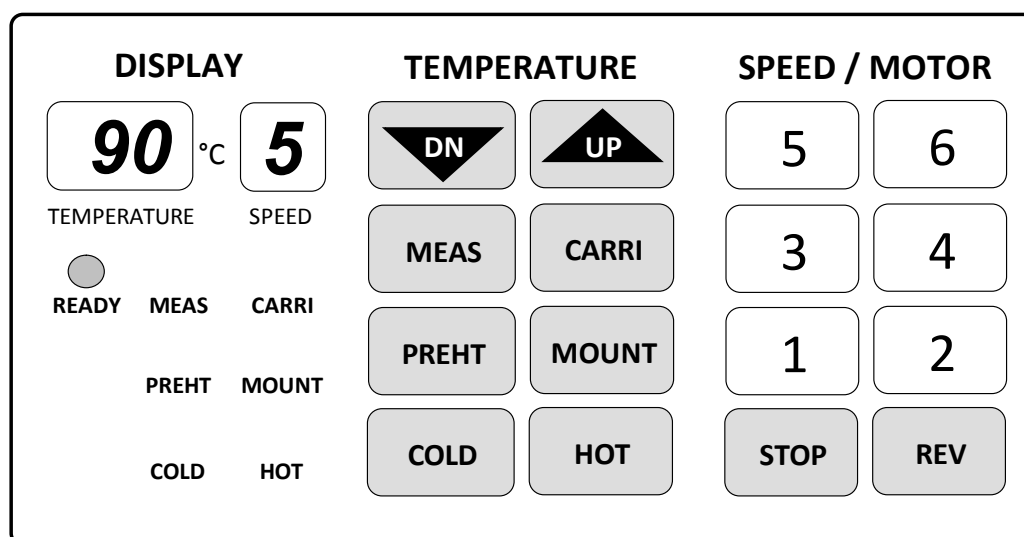
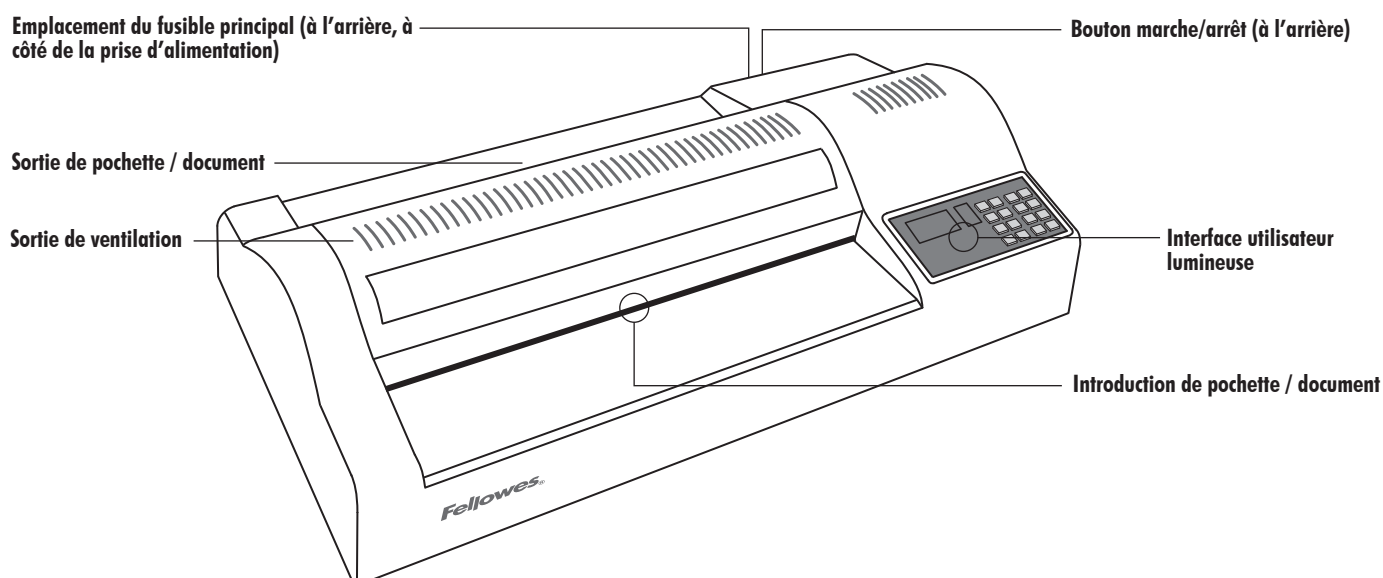

Affichage d'état et DEL

Réglage de température et commandes des fonctions

Commandes moteur et vitesse

## BESOIN D'AIDE ?

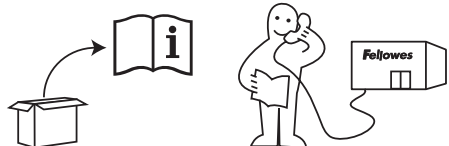

Nos experts sont là pour vous aider.

Service clientèle... [www.fellowes.com](http://www.fellowes.com)

Toujours appeler Fellowes avant de contacter le lieu d'achat de la machine ; voir la dernière page de couverture pour les coordonnées.

## AFFICHAGE D'ÉTAT et DEL

<b>90</b> °C	Indique la température des rouleaux (prédéfinie et réelle).	<b>READY</b>	La DEL "READY" (Prêt) s'allume pour montrer que les rouleaux ont atteint la température nécessaire à la plastification.
<b>5</b>	Indique la vitesse de fonctionnement des rouleaux.	<b>MEAS CARRI</b> <b>PREHT MOUNT</b> <b>COLD HOT</b>	Les voyants de fonction DEL indiquent la fonction actuellement sélectionnée.

## RÉGLAGE DE TEMPÉRATURE ET COMMANDES DES FONCTIONS

<b>DN</b> <b>UP</b>	Sélectionner les commandes "UP" (Haut) ou "DOWN" (Bas) pour régler la température des rouleaux de plastification. Régler manuellement la température des rouleaux en fonction de l'épaisseur du papier à plastifier.	<b>MOUNT</b>	Sélectionner cette fonction pour plastifier en mode "MOUNT BOARD" (Support cartonné). Cette fonction permet de plastifier du carton d'épaisseur supérieure à 1 mm. Règle la température à 130°C et la vitesse de moteur sur "1".
<b>MEAS</b>	Sélectionner cette fonction pour mesurer la température réelle des rouleaux. Appuyer sur le bouton à n'importe quel moment pour que la température s'affiche immédiatement.	<b>COLD</b>	Sélectionner cette fonction pour la plastification en mode "COLD" (Froid), sans chauffage. En mode de plastification à froid, la température et la vitesse moteur sont automatiquement réglées sur "0". Si la température des rouleaux dépasse 60°C, la vitesse moteur "2" restera activée jusqu'à ce que les rouleaux aient suffisamment refroidi. Ceci empêchera d'endommager les rouleaux par la chaleur.
<b>CARRI</b>	Sélectionner cette fonction pour plastifier en mode "CARRIER" (Transporteur). Cette fonction permet de plastifier des pochettes avec transporteur. Règle la température à 100°C et la vitesse de moteur sur "2".	<b>PREHT</b>	Sélectionner cette fonction pour le mode "PRE-HEAT" (Préchauffage). Ce mode peut être sélectionné en guise de fonction "veille" ; il est idéal pour des périodes d'utilisation prolongées de la plastifieuse. Règle la température à 80°C et la vitesse moteur sur "2", jusqu'à ce qu'une autre fonction soit sélectionnée.
<b>HOT</b>	Sélectionner cette fonction pour le mode de plastification "HOT" (Chaud). La plastification à chaud est adaptée aux films de pochettes chaudes standard. Pour la pochette 80 microns, la machine réglera la température à 90°C et la vitesse moteur sur "5". C'est le réglage idéal pour le papier imprimante 80 g ou la pochette 80 microns. Pour les pochettes plus épaisses, régler la vitesse moteur correspondante puis la température adéquate. Régler la température à l'aide des touches "UP" (Haut) et "DN" (Bas) en fonction de l'épaisseur du papier. Exemple : 250 microns = vitesse moteur 2 200 microns = vitesse moteur 3 175 microns = vitesse moteur 3 150 microns = vitesse moteur 3 125 microns = vitesse moteur 5 100 microns = vitesse moteur 5 80 microns = vitesse moteur 5		

## COMMANDES MOTEUR ET VITESSE

<b>STOP</b>	Fonction "STOP" (Arrêt). Appuyer sur ce bouton et le maintenir enfoncé pour arrêter le fonctionnement des rouleaux. Ne pas utiliser pendant des périodes prolongées, surtout si la température des rouleaux dépasse 90°C.	<b>REV</b>	Fonction "Reverse" (Marche arrière) Appuyer sur ce bouton et le maintenir enfoncé pour inverser la rotation des rouleaux. Ceci permet de dégager des pochettes mal alimentées.
<b>5</b> <b>6</b> <b>3</b> <b>4</b> <b>1</b> <b>2</b>	Sélectionner la vitesse moteur en fonction de l'épaisseur de la pochette sélectionnée. Le cas échéant, régler ensuite la température selon l'épaisseur du papier. Exemple : vitesse moteur 1 = support cartonné vitesse moteur 2 = 250 microns et transporteurs vitesse moteur 3 = 200, 175, 150 microns vitesse moteur 5 = 125, 100, 80 microns		

## AVANT DE PLASTIFIER

1. Veiller à ce que la machine repose sur une surface stable.
2. Vérifier que l'espace derrière la machine est suffisant (50 cm min.) pour que les documents passent sans difficulté dans la machine.
3. Sélectionner le cordon d'alimentation correct pour l'alimentation et la puissance électrique du produit. Raccorder le cordon d'alimentation à
4. la machine (la prise se trouve à l'arrière de la machine). Brancher la machine à une prise secteur facile d'accès. Si la prise est équipée d'un interrupteur, le mettre sur la position Marche.
5. Veiller à ce que la plaque de refroidissement soit posée correctement, pour que la mention "Top Side" (orienter vers le haut) soit visible.

## ÉTAPES À SUIVRE POUR PLASTIFIER À FROID

La plastification à froid est le réglage sélectionné par défaut lors de la mise en marche de la machine. Pour que la plastification à froid puisse fonctionner, la température des rouleaux doit être inférieure à 30°C. Appuyer sur le bouton "MEAS" (Mesurer) pour mesurer la température des rouleaux.

1. Mettre la machine en marche (l'interrupteur se trouve à l'arrière de la machine).
2. Sélectionner la fonction "COLD" (Froid). Attendre que la température des rouleaux retombe au-dessous de 30°C.
3. Quand les voyants "COLD" (Froid) et "READY" (Prêt) sont allumés, sélectionner la vitesse moteur 2 ou 3 et plastifier les pochettes à froid.

## ÉTAPES À SUIVRE POUR PLASTIFIER À CHAUD

Cold lamination requires the rollers to run at a temperature below 30°C. Press the "MEAS" button to measure the roller temperature. Cold lamination is the default function setting when power is switched on.

1. Mettre la machine en marche (l'interrupteur se trouve à l'arrière de la machine).
2. Sélectionner la fonction "HOT" (Chaud). Le réglage de température 90°C est sélectionné automatiquement. La rotation des rouleaux démarre quand la température dépasse 60°C.
3. Quand le voyant "READY" (Prêt) s'allume, la machine est prête à plastifier.
4. Sélectionner la vitesse moteur adaptée à l'épaisseur de la pochette (voir le schéma sur la machine). Exemple : pochette de 80 microns = vitesse moteur 5 / 90°C. La machine sélectionne automatiquement la température optimale de plastification. Les températures de plastification peuvent également être réglées en mode manuel, selon les besoins.

## ÉTAPES À SUIVRE POUR ARRÊTER LA MACHINE

Pour éviter d'endommager les rouleaux, ne pas éteindre la machine lorsqu'ils sont encore chauds.

1. Sélectionner la fonction "COLD" (Froid). La machine règle la température à 0°C et la vitesse moteur sur "2". Une fois la température des rouleaux retombée au-dessous de 60°C, ils s'arrêtent automatiquement.
2. Éteindre la machine au moyen de l'interrupteur d'alimentation qui se trouve à l'arrière.
3. Débrancher le cordon d'alimentation.

## RANGEMENT ET NETTOYAGE

Éteindre la machine en la débranchant de la prise secteur. Laisser la machine refroidir. L'extérieur de la machine peut être nettoyé à l'aide d'un chiffon humide. Ne pas utiliser de solvants ou de produits inflammables pour nettoyer la machine. Des feuilles de nettoyage peuvent être utilisées. Alors que la machine est chaude, passer les feuilles dans la machine pour éliminer les résidus déposés sur les rouleaux. Pour obtenir une performance optimale, il est conseillé de passer régulièrement des feuilles de nettoyage dans la machine.

## REPLACEMENT DU FUSIBLE

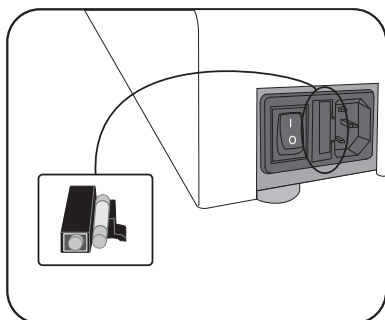

Cette machine est équipée d'un fusible situé entre l'interrupteur et la prise secteur, à l'arrière de la machine. Pour remplacer le fusible :

- Isoler la machine de l'alimentation secteur.
- Ouvrir le porte-fusible à l'aide d'une lame de tournevis.
- Insérer un nouveau fusible dans le porte-fusible puis remettre ce dernier en place dans la machine.

Remarque : toujours utiliser le fusible recommandé et NE JAMAIS le remplacer par un fusible de calibre différent.

## RÉINITIALISATION THERMIQUE

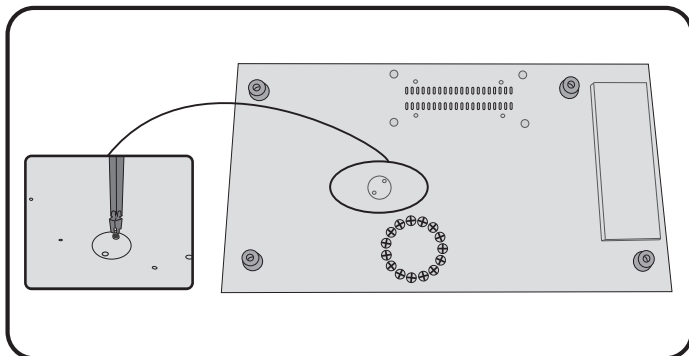

La machine est équipée d'un bouton de réinitialisation thermique. Le bouton est activé dès que la machine atteint une température excessive. Ceci ne devrait pas se produire dans des conditions normales d'utilisation. Pour réinitialiser le bouton :

- Isoler la machine de l'alimentation secteur.
- Soulever la machine en prenant des précautions afin de pouvoir accéder au dessous.
- À l'aide d'un tournevis à tête cruciforme, ouvrir le capot.
- Introduire un outil approprié dans l'ouverture et appuyer sur l'interrupteur en métal jusqu'à ce qu'il s'enclenche en position fermée. L'interrupteur ne se refermera correctement que si la machine a suffisamment refroidi.
- Remettre le capot et les vis en place.
- Remettre la machine en marche.

## DÉPANNAGE

Problème	Cause éventuelle	Solution
La DEL de mise sous tension n'est pas allumée	La machine n'est pas sous tension	Mettre la machine sous tension à l'aide de l'interrupteur situé à l'arrière et vérifier que l'interrupteur de la prise secteur est en position marche
Le voyant Prêt ne s'allume pas, même après une attente prolongée	La machine se trouve dans un local trop chaud, ou humide	Déplacer la machine dans un local plus frais et à l'abri de l'humidité
La pochette ne scelle pas complètement le document	Le document est peut-être trop épais pour être plastifié	Le repasser dans la machine
	Le réglage de température est peut-être incorrect	Vérifier que l'épaisseur a été correctement sélectionnée et réintroduire le document
Il y a des bulles ou des ondulations sur la pochette	Le réglage de température est peut-être incorrect	Vérifier que l'épaisseur de la pochette est sélectionnée correctement et la réintroduire
La pochette a disparu dans la machine	La pochette est coincée	Utiliser le levier de marche arrière et extraire la pochette manuellement. Vérifier que la plaque de refroidissement est positionnée au bon endroit.
Bourrage	La pochette a été insérée avec le côté ouvert en premier	
	La pochette était mal centrée au moment de l'introduction	
	La pochette n'était pas droite au moment de l'introduction	
	Une pochette vide a été utilisée	
	La plaque de refroidissement n'est pas fixée correctement	
La pochette est endommagée après la plastification	Les rouleaux sont endommagés ou il y a de la colle sur les rouleaux	Utiliser des feuilles de nettoyage pour tester et nettoyer les rouleaux
La machine ne chauffe pas	Défaillance du fusible principal	Vérifier le fusible et le remplacer
	Le cordon d'alimentation n'est pas branché correctement	
Pochettes plastifiées gondolées ou brûlées	La température est trop élevée	Réduire la température ou augmenter la vitesse moteur
Plastification trop souple, ou mal effectuée	La température n'est pas assez élevée	Augmenter la température ou réduire la vitesse moteur
Les rouleaux ne fonctionnent pas	La température des rouleaux est trop basse (< 60°C)	Attendre que les rouleaux chauffent
	Le bouton "STOP" est peut-être enfoncé	Appuyer sur le bouton "MOTOR" (Moteur) ou sur le bouton "SPEED" (Vitesse)
La température de plastification n'est pas stable	La brosse électrique du rouleau est peut-être cassée	Contacter le technicien de maintenance
Impossible de sélectionner un mode quelconque	Erreur de la carte à circuits imprimés	
Les rouleaux ne fonctionnent pas alors que le moteur est en marche	Des boulons sont peut-être dévissés sur les pignons	
Bruit excessif de la machine	Les pignons sont usagés ou endommagés	
Le fusible principal tombe constamment en panne	La carte à circuits imprimés est endommagée	

## LEISTUNGSMERKMALE

### Leistung

Format	A3
Eingabebreite	320 mm
Folienstärke (min.)	75 Micron (pro Seite)
Folienstärke (max.)	250 Micron (pro Seite)
Geschätzte Aufwärmzeit	3 Minuten
Abkühlzeit	30-60 Minuten
Laminiergeschwindigkeit	Variable Geschwindigkeit (0-95 cm/Min.)
Anzahl Walzen	6
Anzeige der Betriebsbereitschaft	Anzeigeleuchte
Rücklauffunktion	Ja
Soft-Touch-Tasten + Piepton	Ja
LED-Bedienfeld	Ja
Für Fotos geeignet	Ja
Ohne Schutzkarton (Carrier)	Ja
Externe Abkühlplatte	Ja

### Technische Daten

Spannung/ Frequenz / Stromstärke (A)	220-240 V AC, 50/60 Hz, 5 A
Leistung	1000 Watt
Abmessungen (HxBxT)	58 x 30 x 14 cm
Nettogewicht	15 kg
Laminierkapazität	Max. Dokumentendicke = 2 mm Folienstärke mind. = 75 Micron (Gesamtstärke = 2 x 75 = 150 Mikron) Folienstärke max. = 250 Micron (Gesamtstärke = 2 x 250 = 500 Micron)

## WICHTIGE SICHERHEITSVORSCHRIFTEN - BITTE AUFBEWAHREN

- Das Gerät an einer einfach zu erreichenden Netzsteckdose anschließen.
- Zur Verhütung eines Stromschlags das Gerät nicht in der Nähe von Wasser betreiben und sicherstellen, dass kein Wasser auf Gerät, Netzkabel oder Steckdose gelangt.

**IMMER** sicherstellen, dass das Gerät auf einer sicheren und stabilen Fläche steht.

**IMMER** zunächst einige Probeblätter laminieren und das Gerät entsprechend einstellen, bevor die endgültigen Dokumente laminiert werden.

**IMMER** vor dem Laminieren zunächst Heftklammern und andere Metallartikel entfernen.

**IMMER** das Gerät vor Wärme und Feuchtigkeit schützen.

**IMMER** das Gerät nach Gebrauch ausschalten.

**IMMER** den Gerätestecker aus der Netzsteckdose ziehen, wenn das Gerät für längere Zeit nicht benutzt wird.

**IMMER** geeignete Laminierfolien verwenden und entsprechende Einstellungen vornehmen.

**IMMER** Tiere während des Gebrauchs vom Gerät fernhalten.

**IMMER** sicherstellen, dass selbstklebende Laminierfolien ausschließlich mit der Kaltlaminier-Einstellung verwendet werden.

**KEINESFALLS** das Stromkabel mit heißen Oberflächen in Berührung kommen lassen.

**KEINESFALLS** das Stromkabel von Schränken oder Regalen herunterhängen lassen.

**KEINESFALLS** das Gerät benutzen, wenn das Stromkabel beschädigt ist.

**KEINESFALLS** versuchen, das Gerät zu öffnen oder selbst zu reparieren.

**KEINESFALLS** die angegebene Leistung des Geräts überschreiten.

**KEINESFALLS** Kindern erlauben, das Gerät unbeaufsichtigt zu verwenden.

**KEINESFALLS** scharfe oder spitze Objekte bzw. Metallgegenstände (z. B. Heft- oder Büroklammern) laminieren.

**KEINESFALLS** wärmeempfindliche Dokumente (z. B. Tickets, Ultraschallbilder usw.) bei heißen Einstellungen laminieren.

**KEINESFALLS** selbstklebende Laminierfolien bei heißen Einstellungen laminieren.

**KEINESFALLS** leere Laminierfolien laminieren.

## FUNKTIONSMERKMALE UND TIPPS

- Legen Sie das Objekt immer in eine Folie passender Größe.
- Laminieren Sie stets ein Probeexemplar ähnlicher Größe und Dicke, bevor Sie das endgültige Dokument laminieren.
- Gegebenenfalls können Sie überschüssiges Material nach dem Laminieren und Abkühlen abschneiden.
- Um beste Ergebnisse zu gewährleisten, empfehlen wir original Fellowes®-Laminierfolien: Enhance 80, Impress 100, Capture 125, Protect 175, Preserve 250. (Enhance 80 - Kaltlaminierfolie)
- Wenn mit Laminierfolien unterschiedlicher Stärken und daher Temperatureinstellungen laminiert wird, sollte mit den dünnsten Folien begonnen werden.
- Bereiten Sie die Laminierfolie und das zu laminierende Objekt vor. Legen Sie das Objekt mittig in die Laminierfolie, sodass es die vordere versiegelte Kante berührt. Achten Sie darauf, dass die Laminierfolie nicht zu groß für das Objekt ist.

## BEDIENELEMENTE

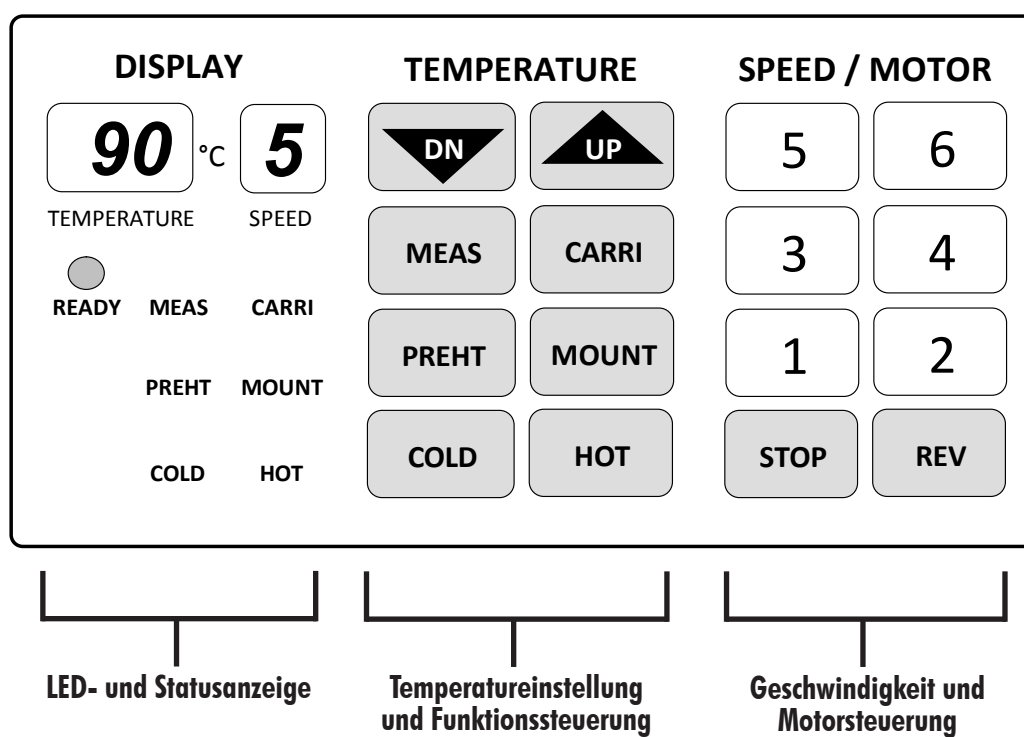
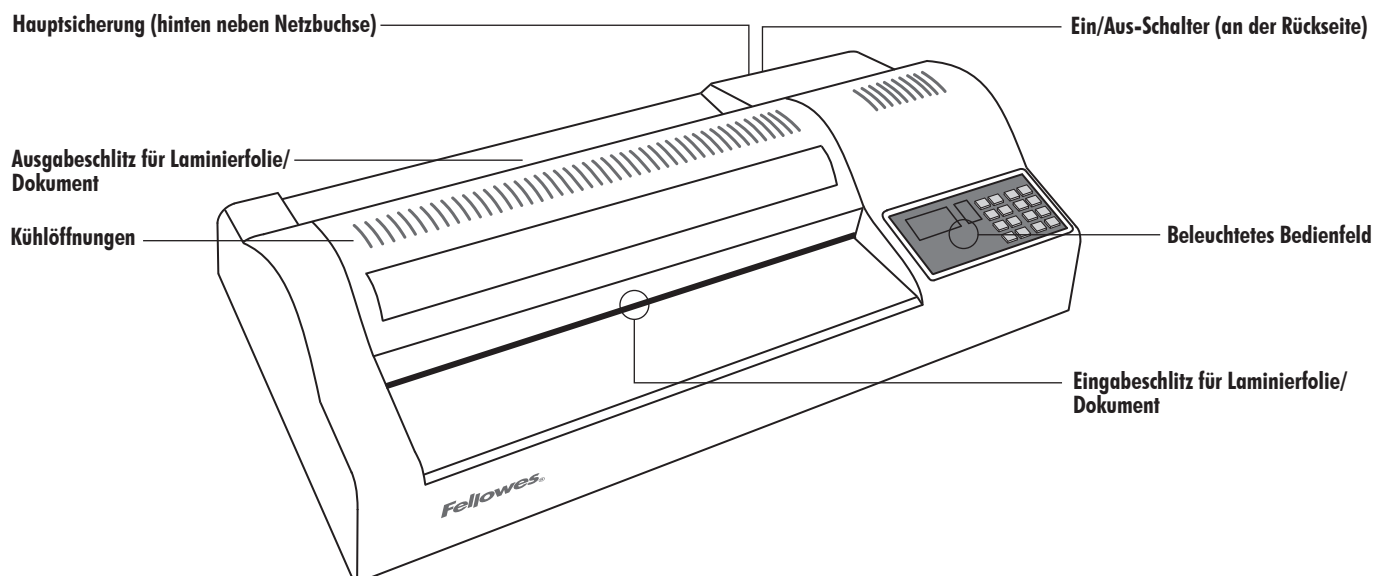

## BRAUCHEN SIE HILFE?

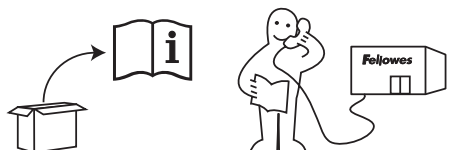

Unsere Experten helfen Ihnen gern.









Kundendienst... [www.fellowes.com](http://www.fellowes.com)

Rufen Sie stets zuerst Fellowes an, bevor Sie sich an Ihre Verkaufsstelle wenden. Die Kontaktangaben finden Sie auf der hinteren Umschlagseite.



## LED- UND STATUSANZEIGE

<b>90</b> °C	Zeigt die Walzentemperatur an (Soll- und Ist-Temperatur).	 READY	LED "READY" leuchtet auf, wenn korrekte Walzentemperatur erreicht ist.
<b>5</b>	Zeigt Laufgeschwindigkeit der Walzen an.	MEAS CARRI PREHT MOUNT COLD HOT	LED-Funktionsanzeigen geben die ausgewählte, aktive Funktion an.

## TEMPERATUREINSTELLUNG UND FUNKTIONSSTEUERUNG

 	Über die Tasten "UP" (Auf) und "DOWN" (Ab) wird die Laminier Temperatur der Walzen eingestellt. Stellen Sie die Temperatur manuell auf die Stärke der Laminierfolie ein.		Funktionswahl zum Laminieren mit Trägerkarton ("MOUNT BOARD"), einer harten Platte von über 1 mm Dicke. Bei dieser Funktion werden eine Temperatur von 130°C und die Motorgeschwindigkeit 1 eingestellt.
	Funktionswahl zum Messen ("MEASURE") der tatsächlichen Walzentemperatur. Die Taste kann jederzeit gedrückt werden, der Wert erscheint sofort in der Temperaturanzeige.		Funktionswahl zum Kaltlaminieren ("COLD") bzw. Laminieren ohne Hitze. Bei dieser Funktion werden Temperatur und Motorgeschwindigkeit 0 eingestellt. Liegt die Walzentemperatur über 60°C, läuft der Motor mit Geschwindigkeit 2, bis die Walzen genügend abgekühlt sind. Dies verhindert eine Hitzebeschädigung der Walzen.
	Funktionswahl zum Laminieren mit Schutzkarton ("CARRIER"). Bei dieser Funktion werden 100°C und Motorgeschwindigkeit 2 eingestellt.		Funktionswahl zum Vorheizen ("PRE-HEAT"). Das Vorheizen kann als Bereitschaftsfunktion eingestellt werden, ideal für den Betrieb über längere Zeit. Das Gerät wird auf 80°C Motorgeschwindigkeit 2 eingestellt, bis der Benutzer eine andere Funktion wählt.
	Funktionswahl zum Heißlaminieren ("HOT"). Heißes Laminieren für normale Laminierfolien. Für Folienstärke 80 Micron wählt das Gerät 90°C und Motorgeschwindigkeit 5. Dies ist ideal für Papier von 80 g/m <sup>2</sup> und Folien von 80 Micron. Bei Verwendung dickerer Folien stellen Sie die passende Motorgeschwindigkeit ein und regulieren Sie die Temperatur über die Tasten "UP" (Auf) und "DN" (Ab), je nach Papierstärke. Beispiel: 250 Micron = Motorgeschwindigkeit 2 200 Micron = Motorgeschwindigkeit 3 175 Micron = Motorgeschwindigkeit 3 150 Micron = Motorgeschwindigkeit 3 125 Micron = Motorgeschwindigkeit 5 100 Micron = Motorgeschwindigkeit 5 80 Micron = Motorgeschwindigkeit 5		

## GESCHWINDIGKEIT UND MOTORSTEUERUNG

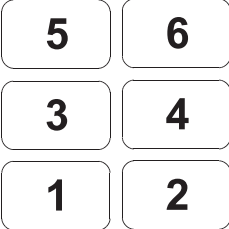
	Funktion "STOP". Drücken und halten Sie die Taste, um die Walzen zu stoppen. Verwenden Sie diese Taste nicht für längere Zeit, vor allem bei Walzentemperaturen über 90°C.		Rücklauffunktion ("REVERSE"). Drücken und halten Sie die Taste, um die Laufrichtung der Walzen umzukehren. So können Sie falsch eingelegte Folien entfernen.
	Wählen Sie die passende Motorgeschwindigkeit für die verwendete Folienstärke. Regulieren Sie dann bei Bedarf die Temperatur gemäß der Papierstärke. Beispiel: Motorgeschwindigkeit 1 = Trägerkarton Motorgeschwindigkeit 2 = 250 Micron und Schutzkarton Motorgeschwindigkeit 3 = 200, 175, 150 Micron Motorgeschwindigkeit 5 = 125, 100, 80 Micron		

## VOR DEM LAMINIEREN

1. Gewährleisten Sie, dass das Gerät auf einer sicheren und stabilen Fläche steht.
2. Achten Sie darauf, dass ausreichend freier Platz (mind. 50 cm) auf der Geräterückseite vorhanden ist, damit die Objekte ungehindert durchlaufen können.
3. Wählen Sie das richtige Netzkabel für die jeweilige Stromversorgung. Schließen Sie das Kabel an das Gerät an (die Buchse befindet sich auf der Rückseite des Geräts).
4. Schließen Sie das Gerät an eine einfach zu erreichende Wandsteckdose an. Schalten Sie die Stromzufuhr ein (bei abschaltbaren Steckdosen).
5. Stellen Sie sicher, dass die Abkühlplatte korrekt angebracht ist (Grafik "Top Side", d.h. Oberseite, muss sichtbar sein).

## KALTAMINIEREN

Kaltaminieren ist die Standardeinstellung beim Einschalten des Geräts. Diese Betriebsart ist nur möglich, wenn die Walzen eine Temperatur unter 30°C haben. Drücken Sie die Taste "MEAS" (Messen), um die Walzentemperatur zu messen.

1. Schalten Sie das Gerät am Hauptschalter auf der Geräterückseite ein.
2. Wählen Sie die Funktion "COLD" (Kaltaminieren). Warten Sie, bis die Walzentemperatur unter 30°C liegt.
3. Sobald die Anzeige "READY" (Bereit) aufleuchtet, wählen Sie Geschwindigkeit 2 oder 3 und verarbeiten Sie Ihre Kaltaminierfolien.

## HEISSLAMINIEREN

Cold lamination requires the rollers to run at a temperature below 30°C. Press the "MEAS" button to measure the roller temperature. Cold lamination is the default function setting when power is switched on.

1. Schalten Sie das Gerät am Hauptschalter auf der Geräterückseite ein. Kaltaminieren ist die Standardeinstellung beim Einschalten des Geräts.
2. Wählen Sie die Funktion "HOT" (Heißaminieren). Es wird automatisch die Temperatureinstellung 90°C gewählt. Die Walzen beginnen zu laufen, sobald die Temperatur über 60°C liegt.
3. Sobald die Anzeige "READY" (Bereit) aufleuchtet, ist das Gerät bereit zum Laminieren.
4. Wählen Sie die passende Motorgeschwindigkeit für die jeweilige Folienstärke (siehe Tabelle auf Gerät). Beispiel: Folienstärke 80 Micron = Motorgeschwindigkeit 5 / 90°C. Das Gerät wählt automatisch die optimale Laminieretemperatur. Die Temperatur lässt sich nach Bedarf auch manuell regulieren.

## AUSSCHALTEN DES GERÄTS

Zum Schutz der Walzen sollten Sie das Gerät niemals in heißem Zustand ausschalten.

1. Wählen Sie die Funktion "COLD" (Kaltaminieren). Das Gerät stellt sich auf 0°C und Motorgeschwindigkeit 2 ein. Sobald die Walzen auf unter 60°C abgekühlt sind, stoppen sie automatisch.
2. Schalten Sie das Gerät am Hauptschalter auf der Geräterückseite aus.
3. Ziehen Sie das Netzkabel heraus.

## AUFBEWAHRUNG UND REINIGUNG

Schalten Sie das Gerät an der Netzsteckdose aus bzw. ziehen Sie den Netzstecker. Lassen Sie das Gerät abkühlen. Die Außenseite des Geräts kann mit einem feuchten Tuch abgewischt werden. Verwenden Sie keine Lösungsmittel oder leicht entzündliche Materialien zum Abwischen des Geräts. Zur Reinigung des Geräts können Reinigungsblätter verwendet werden. Die Blätter durch das warme Gerät laufen lassen, um Rückstände von den Walzen zu entfernen. Um eine optimale Funktion zu gewährleisten, empfehlen wir, regelmäßig Reinigungsblätter zu verwenden.

## AUSWECHSELN DER SICHERUNG

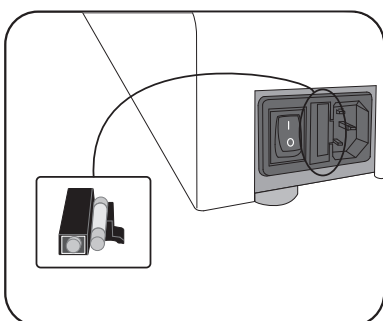

Dieses Gerät ist mit einer Sicherung ausgestattet; sie befindet sich zwischen dem Hauptschalter und der Buchse für das Netzkabel auf der Geräterückseite. So wird die Sicherung ausgewechselt:

- Trennen Sie das Gerät vom Stromnetz ab.
- Öffnen Sie den Deckel des Sicherungsfachs mit einer Schraubenzieherklinge.
- Setzen Sie eine neue Sicherung in die Halterung ein und bringen Sie den Deckel wieder an.

Hinweis: Verwenden Sie stets die empfohlene Sicherung und NIEMALS Sicherungen mit abweichenden Stromwerten.



## ÜBERHITZUNGSSCHUTZ

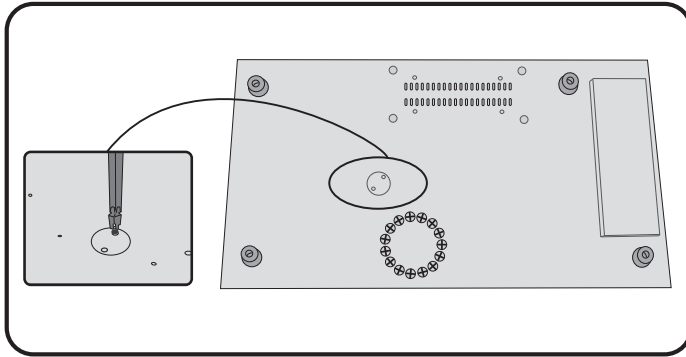

Das Gerät verfügt über einen Überhitzungsschutzschalter, der sich aktiviert, wenn das Gerät zu heiß wird. Dies sollte bei normalem Betrieb nicht geschehen: So wird der Schalter zurückgesetzt:

- Trennen Sie das Gerät vom Stromnetz ab.
- Drehen Sie das Gerät um und stützen Sie es gut ab.
- Verwenden Sie einen Kreuzschlitz-Schraubenzieher, um die Abdeckung zu entfernen.
- Führen Sie ein geeignetes Werkzeug in die Öffnung ein und drücken Sie auf den Metallschalter, bis er sich schließt. Dies geschieht nur, wenn das Gerät genügend abgekühlt ist.
- Bringen Sie die Abdeckung wieder an und ziehen Sie die Schrauben fest.
- Schalten Sie das Gerät ein.

## FEHLERSUCHE UND -BEHEBUNG

Problem	Mögliche Ursache	Lösung
Die Betriebsanzeige leuchtet nicht.	Das Gerät ist nicht eingeschaltet.	Schalten Sie das Gerät auf der Geräterückseite ein (Hauptschalter neben der Netzbuchse).
Bereitschaftsanzeige leuchtet auch nach längerer Zeit nicht auf.	Das Gerät befindet sich in heißer oder feuchter Umgebung.	Stellen Sie das Gerät an einen kühleren, trockenen Platz.
Das Objekt wird nicht vollständig in der Folie eingeschlossen.	Das zu laminierende Objekt ist unter Umständen zu dick.	Lassen Sie das Objekt noch einmal durch das Gerät laufen.
	Temperatureinstellung ist unter Umständen falsch.	Vergewissern Sie sich, dass die Folienstärke richtig eingestellt ist, und lassen Sie das Objekt noch einmal durch das Gerät laufen.
Folie wirft Wellen oder Blasen.	Die Temperatureinstellung ist unter Umständen falsch.	Vergewissern Sie sich, dass die Folienstärke richtig eingestellt ist, und lassen Sie das Objekt noch einmal durch das Gerät laufen.
Laminierfolie ist im Gerät verschwunden.	Laminierfolie steckt fest.	Betätigen Sie die Rücklauf Taste und ziehen Sie das Objekt von Hand heraus. Überprüfen Sie, dass die Abkühlplatte korrekt angebracht ist.
Stau	Die Folie wurde mit dem offenen Ende zuerst eingeführt.	
	Die Folie wurde nicht mittig eingeführt.	
	Die Folie wurde nicht gerade eingeführt.	
	Es wurde eine leere Folie laminiert.	
Die Abkühlplatte ist nicht korrekt angebracht.		
Die Folie ist nach dem Laminieren beschädigt.	Die Walzen sind beschädigt oder mit Klebstoff verschmutzt.	Lassen Sie Reinigungsblätter durch das Gerät laufen, um das Gerät zu testen und die Walzen zu reinigen.
Die Temperatur steigt nicht an.	Die Sicherung hat versagt.	Prüfen und ersetzen Sie die Sicherung.
	Das Netzkabel wurde nicht richtig angeschlossen.	
Die Lamine sind aufgerollt oder verbrannt.	Das Gerät ist zu heiß.	Reduzieren Sie die Temperatur oder erhöhen Sie die Geschwindigkeit.
Die Laminierung ist weich oder mangelhaft.	Das Gerät ist zu kalt.	Steigern Sie die Temperatur oder reduzieren Sie die Geschwindigkeit.
Die Walzen laufen nicht.	Die Walzen sind zu kalt (< 60°C).	Warten Sie, bis die Walzen sich aufgeheizt haben.
	Die Taste "STOP" wurde gedrückt.	Drücken Sie die Taste "MOTOR" oder "SPEED" (Geschwindigkeit).
Die Lamiertemperatur fluktuiert.	Möglicherweise ist die Elektrobürste der Walzen defekt.	Wenden Sie sich an Ihren Servicetechniker.
Es lässt sich keine Betriebsart wählen.	Die Leiterplatte ist defekt.	
Die Walzen laufen nicht, aber der Motor läuft.	Die Bolzen am Getriebe sind lose.	
Das Gerät entwickelt überlaute Betriebsgeräusche.	Das Getriebe ist abgenutzt oder beschädigt.	
Die Hauptsicherung versagt immer wieder.	Die Leiterplatte ist beschädigt.	

## CARACTERÍSTICAS

### Rendimiento

Formato	A3
Anchura de entrada	320 mm
Grosor de la bolsa (mín.)	75 micrones (por lado)
Grosor de la bolsa (máx.)	250 micrones (por lado)
Tiempo de calentamiento aproximado	3 minutos
Tiempo de enfriado	30-60 minutos
Velocidad de plastificado	Velocidad variable (0-95 cm/min)
Número de canutillos	6
Indicación de "Ready" (listo)	Iluminación
Función de retroceso	Sí
Botones de toque suave + pitido	Sí
Interfaz LED	Sí
Apto para fotografías	Sí
Sin transportador	Sí
Placa de refrigeración externa	Sí

### Datos técnicos

Tensión / Frecuencia / Corriente(A)	220-240 V CA, 50/60 Hz, 5 A
Vataje	1000 Vatios
Dimensiones (Al x An x F)	58 x 30 x 14 cm
Peso neto	15 kg
Capacidad de plastificadora	Grosor del documento máx. = 2 mm (0,08") Mín. bolsa = 75 micrones (grosor total = 2x75 = 150 micrones) Máx. de la bolsa = 250 micrones (grosor total = 2 x 250 = 500 micrones)



## INSTRUCCIONES IMPORTANTES DE SEGURIDAD - CONSÉRVELAS PARA UN USO FUTURO

- Enchufe la máquina a una toma eléctrica de fácil acceso.
- Para evitar una descarga eléctrica - no utilice la máquina cerca del agua, no derrame agua sobre la máquina, el cable o el enchufe.

**ASEGURARSE** de que la máquina se encuentra sobre una superficie estable.

**PRUEBE** a plastificar trozos de hoja y ajuste la máquina antes de los plastificados definitivos.

**RETIRAR** las grapas y otros objetos de metal antes de plastificar.

**MANTENER** la máquina alejada de fuentes de calor y de agua.

**APAGAR** la máquina después de cada uso.

**DESCONECTAR** la máquina de la toma cuando no vaya a ser utilizada durante un largo período de tiempo.

**UTILIZAR** bolsas diseñadas para el uso con la configuración apropiada.

**MANTENERLA** alejada de los animales cuando se esté utilizando.

**ASEGURARSE** de que las bolsas autoadhesivas sólo se utilicen con el ajuste frío.

**NO** dejar el cable de corriente en contacto con superficies calientes.

**NO** dejar el cable de corriente colgando de armarios o estanterías.

**NO** utilizar la máquina si el cable de corriente está dañado.

**NO** intentar abrir o reparar la máquina.

**NO** sobrepasar el rendimiento estimado de la máquina.

**NO** permitir a los niños utilizar esta máquina sin la supervisión de un adulto.

**NO** plastificar objetos afilados o de metal (p. ej.: grapas, clips de papel).

**NO** plastificar documentos sensibles al calor (p. ej.: tiquets, ultrasonidos, etc.) en ajustes calientes.

**NO** plastificar con bolsas autoadhesivas en ajustes calientes.

**NO** plastificar una bolsa vacía.

## CARACTERÍSTICAS & CONSEJOS

- Colocar siempre el elemento en la bolsa del tamaño adecuado.
- Probar siempre la plastificación con un tamaño y grosor similares antes del proceso final.
- Si es necesario, recortar cualquier exceso de material alrededor del objeto después de la plastificación y el enfriamiento.
- Para un mejor resultado, utilizar las bolsas de la marca Fellowes®: Enhance 80, Impress 100, Capture 125, Protect 175, Preserve 250 (Enhance 80: bolsa en frío)
- Cuando se trabaje con diferentes grosores de bolsa (configuración de temperatura), se recomienda comenzar con las bolsas más finas.
- Preparar una bolsa y un objeto a plastificar. Colocar el objeto dentro de una bolsa centrada y tocando la guía delantera. Asegurarse de que la bolsa no es demasiado grande para el objeto.

## CONTROLES DE LA PLASTIFICADORA

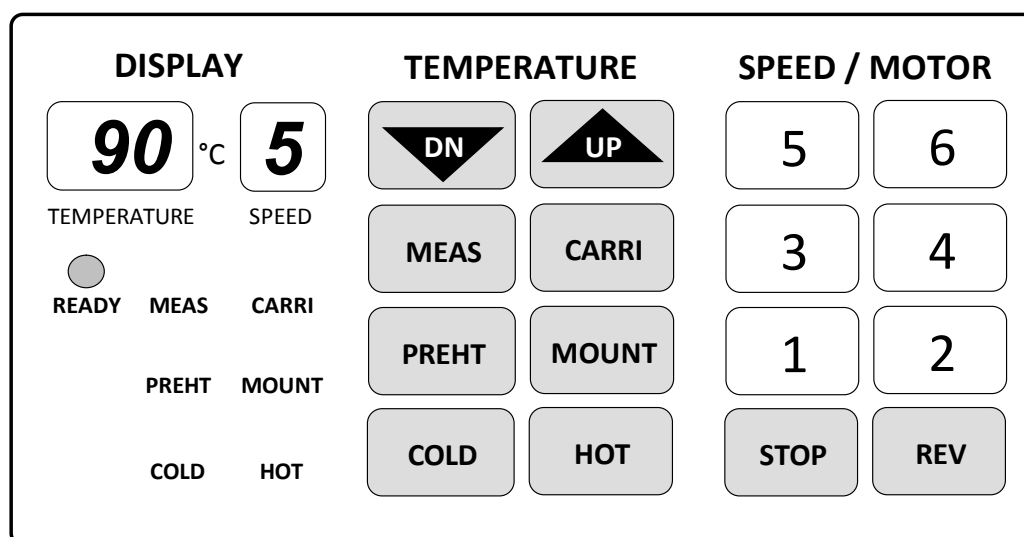
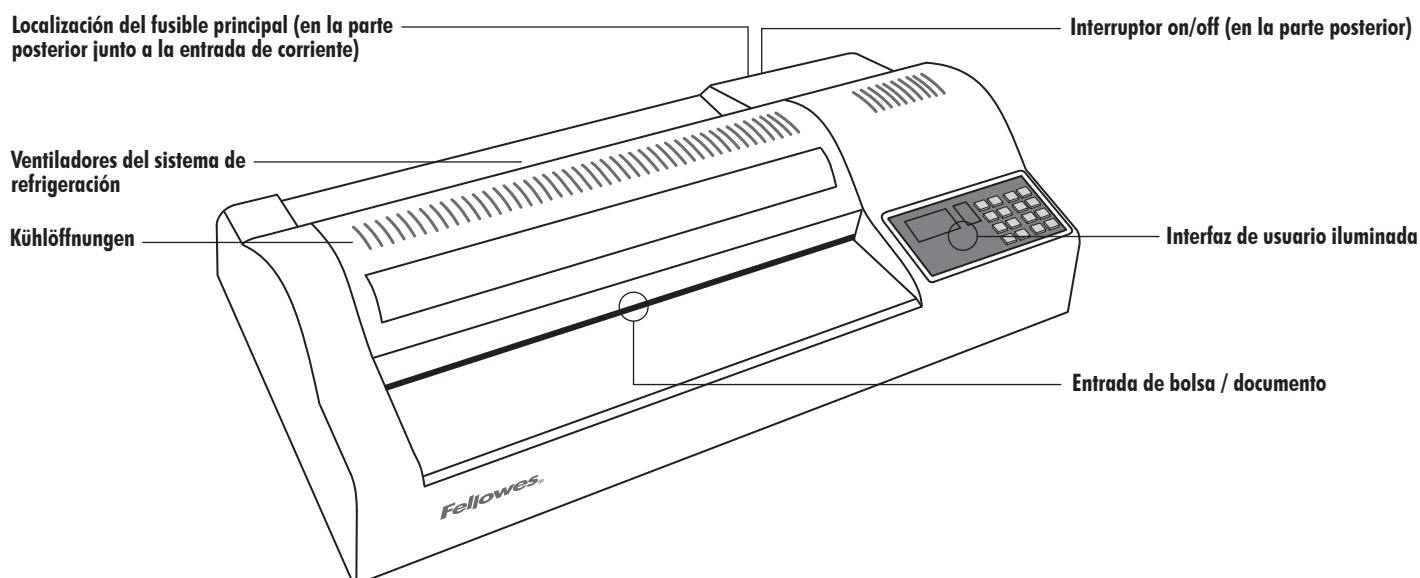

LED & Visor de estado

Ajuste de temperatura & Controles de función

Velocidad & Controles de motor

## ¿NECESITA AYUDA?

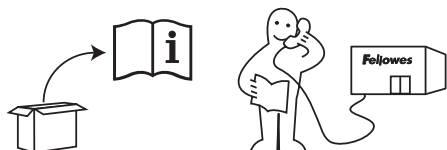

Deje que nuestros expertos le ayuden buscando una solución.

Servicio de atención al cliente...







[www.fellowes.com](http://www.fellowes.com)

Llame siempre a Fellowes antes de contactar con el punto de venta, busque en la tapa posterior los datos de contacto.

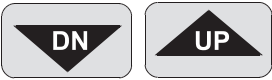

## LED & VISOR DE ESTADO

<b>90</b> °C	Indica la temperatura del canutillo (preconfigurada y actual).	 <b>READY</b>	Se enciende el LED "READY" (listo) para mostrar que la temperatura del canutillo es la adecuada para plastificar.
<b>5</b>	Indica la velocidad de funcionamiento de los canutillos.	<b>MEAS CARRI</b> <b>PREHT MOUNT</b> <b>COLD HOT</b>	El LED de función muestra la función seleccionada en funcionamiento.

## AJUSTE DE TEMPERATURA & CONTROLES DE FUNCIÓN

	<p>Seleccione "UP" (arriba) o "DOWN" (abajo) para ajustar la temperatura de plastificado del canutillo.</p> <p>Ajuste manualmente la temperatura del canutillo para ajustarla al grosor del material de plastificación.</p>		<p>Seleccione la función plastificar con "MOUNT BOARD" (instalación de cartón).</p> <p>Una función para plastificar cartón de más de 1 mm de grosor. La función selecciona la temperatura de 130 °C y una velocidad de motor de "1".</p>
	<p>Seleccione la función "MEASURE" (medición) para medir la temperatura real de los canutillos.</p> <p>Este botón puede pulsarse en cualquier momento para obtener una lectura inmediata en el visor de temperatura.</p>		<p>Seleccione la función para plastificado en frío "COLD" o sin calor.</p> <p>La plastificación en frío selecciona automáticamente la temperatura y la velocidad de motor de "0". Si la temperatura del canutillo se encuentra por encima de 60 °C y la velocidad del motor de "2", funcionará hasta que los canutillos se hayan enfriado de forma segura. Esta acción evitará daños por calor en los canutillos.</p>
	<p>Seleccione la función plastificar con "CARRIER" (transportador).</p> <p>La función para plastificar bolsas con transportadores. La función selecciona 100 °C y una velocidad de motor de "2".</p>		<p>Seleccione la función "PRE-HEAT" (precalentar).</p> <p>Puede seleccionarse precalentar como la función "en espera" ideal en largos periodos de uso. La función funciona a 80 °C y la velocidad de motor de "2" hasta que se selecciona otra función.</p>
	<p>Seleccione la función para plastificar en caliente "HOT". Plastificación en caliente para película de bolsa en caliente normal. Para bolsas de 80 micras, la máquina seleccionará la temperatura de 90 °C y una velocidad de motor de "5". Esto resulta ideal para papel de 80 gr y bolsas de 80 micras. Para bolsas más gruesas, seleccione la velocidad de motor correspondiente seguida del ajuste de temperatura. Ajuste la temperatura utilizando los botones "UP" (arriba) y "DN" (abajo) para adaptarse al grosor del papel como se requiera. Ej.:</p> <p>250 micrones = velocidad de motor 2 200 micrones = velocidad de motor 3 175 micrones = velocidad de motor 3 150 micrones = velocidad de motor 3 125 micrones = velocidad de motor 5 100 micrones = velocidad de motor 5 80 micrones = velocidad de motor 5</p>		

## CONTROLES DE MOTOR & VELOCIDAD

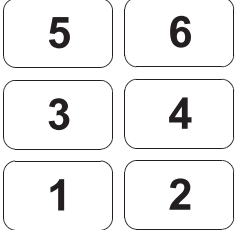
	<p>Función "STOP" (parada).</p> <p>Pulse y mantenga pulsado para detener el funcionamiento de los canutillos. No lo utilice en largos periodos especialmente cuando la temperatura del canutillo sea superior a 90 °C.</p>		<p>Función "Reverse" (marcha atrás).</p> <p>Pulse y mantenga pulsado para invertir el funcionamiento de los canutillos. Esto le ayudará a eliminar las bolsas mal colocadas.</p>
	<p>Seleccione la velocidad de motor que se adapte al grosor de bolsa elegido. A continuación ajuste la temperatura para adaptarse al grosor de papel si fuera necesario. Ej.:</p> <p>velocidad de motor 1 = cartón de montaje velocidad de motor 2 = 250 micrones &amp; transportadores velocidad de motor 3 = 200, 175, 150 micrones velocidad de motor 5 = 125, 100, 80 micrones</p>		

## ANTES DE PLASTIFICAR

1. Asegurarse de que la máquina está sobre una superficie estable.
2. Comprobar que haya suficiente espacio libre (mín. 50 cm) detrás de la máquina para que los objetos pasen libremente.
3. Seleccione el cable eléctrico correcto para el suministro eléctrico adecuado. Ajuste el cable a la máquina (el enchufe se encuentra en la parte posterior de la máquina).
4. Enchufe la máquina a una toma de red de fácil acceso. Conectar el suministro de red.
5. Asegúrese que se ha montado correctamente la "placa de refrigeración" con el gráfico "Top Side" (cara superior) visible.

## PASOS PARA PLASTIFICAR EN FRÍO

La plastificación en frío es el ajuste de función predeterminado al conectar la alimentación. La plastificación en frío sólo puede funcionar cuando los canutillos funcionan a una temperatura inferior a 30 °C. Pulse el botón "MEAS" para medir la temperatura del canutillo.

1. Encender la máquina (interruptor situado en la parte posterior de la máquina). La plastificación en frío es el ajuste de función predeterminado al conectar la alimentación.
3. Seleccione la función "COLD" (frío). Espere que la temperatura del canutillo caiga por debajo de los 30 °C. Cuando se encienda la luz de frío "COLD" y listo "READY", seleccione la velocidad 2 o 3 y plastifique con bolsas en frío.

## PASOS PARA PLASTIFICAR EN CALIENTE

1. Encender la máquina (interruptor situado en la parte posterior de la máquina). La plastificación en frío es el ajuste de función predeterminado al conectar la alimentación.
3. Seleccione la función en caliente "HOT". La temperatura se seleccionará automáticamente a 90 °C. Los canutillos empezarán a girar cuando la temperatura se encuentre por encima de 60 °C.
4. Cuando se encienda la luz "READY" (listo), la máquina estará lista para empezar a plastificar. Seleccione la velocidad de motor que mejor se adapte al grosor de bolsa (consulte el gráfico de la máquina). Por ejemplo: Bolsa de 80 micrones = velocidad de motor 5 / 90 °C. La máquina seleccionará automáticamente la temperatura de plastificado óptima. También se pueden ajustar las temperaturas de plastificado manualmente si resulta necesario.

## PASOS PARA APAGAR LA MÁQUINA

Para conservar los canutillos, no desconecte la máquina cuando esté caliente.

1. Seleccione la función en frío "COLD". La máquina ajustará la temperatura a 0 °C y la velocidad de motor a "2" automáticamente. Cuando la temperatura del canutillo haya descendido por debajo de los 60 °C, los canutillos se detendrán automáticamente.
2. Desconecte la alimentación mediante el interruptor de la parte posterior de la máquina.
3. Desenchufe el cable eléctrico.

## ALMACENAMIENTO Y LIMPIEZA

Desconecte la máquina de la toma de la pared. Deje que la máquina se enfríe. El exterior de la máquina puede limpiarse con un trapo húmedo. No utilice disolventes o materiales inflamables para pulir la máquina. Pueden utilizarse toallitas limpiadoras en la máquina. Cuando la máquina esté caliente, pase las toallitas por la máquina para limpiar los residuos de los rodillos. Para un rendimiento óptimo, se recomienda el uso regular de toallitas limpiadoras en la máquina.

## SUSTITUIR EL FUSIBLE

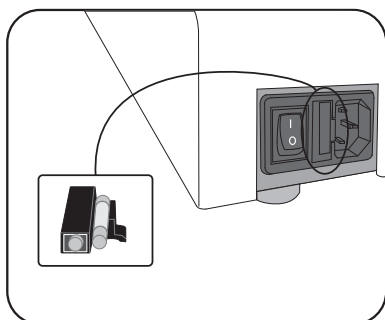

Esta máquina está equipada con un fusible situado entre el interruptor de la corriente y la toma de red que se encuentra en la parte posterior. Para sustituir el fusible:

- Aísle la máquina del suministro de red.
- Abra el soporte de los fusibles con la cabeza de un destornillador.
- Coloque un nuevo fusible en el soporte y vuelva a colocar el soporte en la máquina.

Nota: Utilice siempre el fusible recomendado y NO lo sustituya por uno de diferente potencia.

## REINICIO TÉRMICO

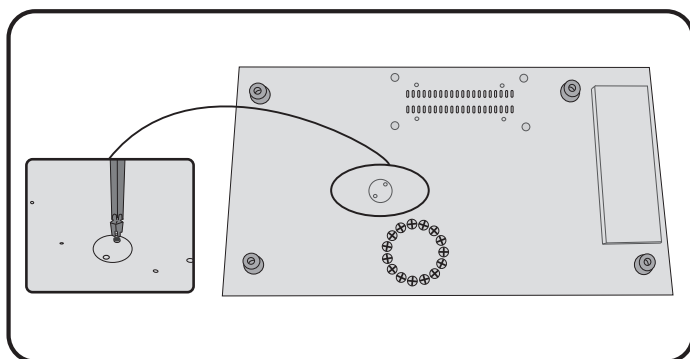

La máquina incorpora un interruptor de reinicio térmico. El interruptor se activará cuando la máquina esté demasiado caliente. Este estado no debería darse durante un uso normal. Para restablecer el interruptor:

- Aísle la máquina del suministro de red.
- Apoye la máquina de forma segura para acceder a la parte inferior.
- Utilice un destornillador de estrella para abrir la placa de cubierta.
- Utilice la herramienta adecuada e insértela a través de la apertura y pulse el interruptor metálico hasta que chasquee cerrado. El interruptor se cerrará de forma correcta sólo si la máquina está suficientemente fría.
- Vuelva a colocar la placa de cubierta y los tornillos.
- Conecte la máquina.

## LOCALIZACIÓN Y RESOLUCIÓN DE PROBLEMAS

Problema	Causa posible	Solución
No se enciende el LED	La máquina no está conectada	Conecte la máquina en la parte trasera junto a la toma de corriente y a la toma de la pared
La luz de listo no se enciende tras un largo periodo	La máquina se encuentra en un área caliente y húmeda	Traslade la máquina a un lugar más fresco y seco
La bolsa no sella completamente el elemento	El elemento puede que sea demasiado grueso para ser plastificado	Pásela por la máquina de nuevo
	El ajuste de temperatura puede que sea incorrecto	Compruebe que se haya seleccionado correctamente el grosor de la bolsa y pásela de nuevo
La bolsa tiene ondas o burbujas	El ajuste de la temperatura puede que no sea correcto	Compruebe que se ha seleccionado el grosor de bolsa correcto y pásela de nuevo
La bolsa se ha perdido en la máquina	La bolsa está atascada	Seleccione el botón de marcha atrás y tire del elemento a mano. Compruebe que la placa de enfriamiento está colocada adecuadamente.
Atascos	La bolsa se utilizó con el "extremo abierto" primero	
	La bolsa no estaba centrada al entrar	
	La bolsa no estaba recta al entrar	
	Se ha utilizado una bolsa vacía	
La placa de enfriamiento no está colocada correctamente		
La bolsa está dañada tras la plastificación	Los canutillos están dañados o pegajosos	Pase hojas de limpieza por la máquina para comprobar y limpiar los canutillos
La temperatura no aumenta	Fallo del fusible principal	Compruebe y sustituya
	El cable eléctrico no está montado correctamente	
Las plastificaciones salen quemadas o arrugadas	Demasiado caliente	Reduzca la temperatura o aumente la velocidad
Plastificación blanda o deficiente	Demasiado frío	Aumente la temperatura o reduzca la velocidad
Los canutillos no funcionan	Los canutillos están demasiado fríos (< 60 °C)	Espere que los canutillos se calienten
	Puede pulsarse el botón de parada "STOP" (parada)	Pulse el botón "MOTOR" o "SPEED" (velocidad)
Temperatura de plastificación inestable	El cepillo eléctrico del canutillo puede estar roto	Póngase en contacto con el ingeniero de servicio
No se puede seleccionar ningún Modo	Error de la tarjeta de circuitos	
Los rodillos no funcionan y el motor funciona	Afloje los pernos del circuito del engranaje	
Ruido excesivo	Los engranajes están desgastados o dañados	
El fusible maestro sigue fallando	La tarjeta de circuitos está dañada	

## PRODUCT REGISTRATION / WORLDWIDE WARRANTY

**GB** Thank you for purchasing a Fellowes product. Please visit [www.fellowes.com/register](http://www.fellowes.com/register) to register your product and benefit from product news, feedback and offers. Product details can be found listed on the rating plate positioned on the rear side or underside of the machine.

Fellowes warrants all parts of the laminator to be free of defects in material and workmanship for 2 years from the date of purchase by the original consumer. If any part is found to be defective during warranty period, your sole and exclusive remedy will be repair or replacement, at Fellowes' option and expense, of the defective part. This warranty does not apply in cases of abuse, mishandling or unauthorised repair. Any implied warranty, including that of merchantability or fitness for particular purpose, is hereby limited in duration to the appropriate warranty period set forth above. In no event shall Fellowes be liable for any consequential damages attributable to this product. This warranty gives you specific legal rights. You may have other legal rights that vary from this warranty. The duration, terms and conditions of this warranty are valid worldwide, except where different limitations, restrictions or conditions may be required by local law. For more details or to obtain services under this warranty, please contact Fellowes or your dealer.

**FR** Merci d'avoir acheté un produit Fellowes. Veuillez visiter [www.fellowes.com/register](http://www.fellowes.com/register) pour enregistrer votre produit et recevoir les dernières nouvelles, commentaires et offres concernant les produits. Les détails concernant le produit figurent sur la plaque signalétique à l'arrière ou sur le dessous de la machine.

Fellowes garantit que les pièces de la plastifieuse ne présenteront aucun défaut de matière ou de fabrication pendant 2 ans à compter de la date d'achat par le premier utilisateur. En cas de défaut pendant la période de garantie, votre recours unique et exclusif sera la réparation ou l'échange, au choix et aux frais de Fellowes, de la pièce défectueuse. Cette garantie ne s'applique pas en cas d'utilisation abusive, de mauvaise manipulation ou de réparation non autorisée. Toute garantie implicite, y compris la garantie de qualité marchande ou d'aptitude à une utilisation particulière, est ainsi limitée dans le temps à la période de garantie appropriée présentée ci-dessus. Fellowes ne sera en aucun cas responsable des dommages indirects attribuables à ce produit. Cette garantie vous donne des droits légaux spécifiques. Il est possible que vous ayez d'autres droits légaux différents de ceux conférés par cette garantie. La durée et les conditions de cette garantie sont valides dans le monde entier, sauf lorsque des limitations, restrictions ou conditions différentes peuvent être exigées par la loi locale. Pour obtenir un complément d'information ou des services aux termes de la présente garantie, veuillez contacter Fellowes ou votre revendeur.

**DE** Vielen Dank, dass Sie sich für ein Produkt von Fellowes entschieden haben. Bitte registrieren Sie Ihr Produkt auf der Website [www.fellowes.com/register](http://www.fellowes.com/register), damit wir Sie über Produktneuheiten, Feedback und Angebote informieren können. Die Produktdaten finden Sie auf dem Typenschild an der Rück- bzw. Unterseite des Geräts.

Fellowes gewährt auf alle Teile des Geräts eine Garantie gegen Herstellungs- und Materialfehler für 2 Jahre ab dem Kaufdatum durch den Erstkäufer. Wird ein Teil des Geräts während der Gewährleistungsfrist als defekt befunden, wird dieses nach Fellowes' Ermessen und auf dessen Kosten entweder repariert oder ausgetauscht. Andere Gewährleistungsansprüche bestehen nicht. Die Garantieansprüche entfallen, falls das Produkt bestimmungsfremd gebraucht, falsch gehandhabt oder unbefugt repariert wird. Jede Art gesetzlicher Gewährleistung, einschließlich der Gewährleistung der Durchschnittsqualität oder der Eignung für einen bestimmten Zweck, ist hierdurch auf die oben angegebene Garantiefrist beschränkt. In keinem Fall haftet Fellowes für Folgeschäden, die auf dieses Produkt zurückzuführen sind. Diese Garantie bietet Ihnen bestimmte Rechtsansprüche, gegebenenfalls haben Sie auch andere Rechtsansprüche, die von dieser Garantie abweichen. Die Dauer, Bestimmungen und Konditionen dieser Garantie gelten weltweit, außer dort, wo durch die regionale Gesetzgebung eventuell andere Haftungsbeschränkungen, Einschränkungen oder Bedingungen vorgeschrieben sind. Für weitere Angaben oder für Leistungsansprüche im Rahmen dieser Garantie wenden Sie sich bitte an Fellowes oder Ihre zuständige Vertretung.

**ES** Gracias por comprar un producto Fellowes. Visite [www.fellowes.com/register](http://www.fellowes.com/register) para registrar su producto y beneficiarse de noticias, información y ofertas sobre productos. Se pueden encontrar los detalles acerca del producto en la placa situada en la parte trasera o inferior de la máquina.

Fellowes garantiza durante 2 años desde la fecha de compra del consumidor original que todas las partes de la encuadernadora carecen de defectos materiales y de fabricación. Si se encontrara alguna parte defectuosa durante el periodo de garantía, se reparará o sustituirá la parte defectuosa a cuenta de Fellowes. Esta garantía no se aplica en caso de abuso, mala utilización o reparación no autorizada. Toda garantía implícita, incluyendo la de mercancía o adecuación para un fin concreto, se limita por la presente en duración al periodo de garantía apropiado establecido más arriba. En ningún caso Fellowes se hará responsable por cualquier daño consecuente atribuible a este producto. Esta garantía otorga derechos legales específicos. Puede tener otros derechos legales aparte de los de esta garantía. La duración, términos y condiciones de esta garantía son válidos en todo el mundo, excepto cuando las leyes locales puedan exigir limitaciones, restricciones o condiciones diferentes. Para más detalles o para obtener servicios de esta garantía, contactar con Fellowes o su distribuidor.

## W.E.E.E.



**GB** This product is classified as Electrical and Electronic Equipment. Should the time come for you to dispose of this product please ensure that you do so in accordance with the European Waste of Electrical and Electronic Equipment (WEEE) Directive and in compliance with local laws relating to this directive. For more information on the WEEE Directive please visit [www.fellowesinternational.com/WEEE](http://www.fellowesinternational.com/WEEE)

**FR** Ce produit est classé dans la catégorie « Équipement électrique et électronique ». Lorsque vous déciderez de vous en débarrasser, assurez-vous d'être en parfaite conformité avec la directive européenne relative à la gestion des déchets d'équipements électriques et électroniques (DEEE), et avec les lois de votre pays liées à cette directive. Pour obtenir des plus amples informations sur cette directive, rendez-vous sur [www.fellowesinternational.com/WEEE](http://www.fellowesinternational.com/WEEE)

**DE** Dieses Produkt ist als Elektro- und Elektronikgerät klassifiziert. Wenn Sie dieses Gerät eines Tages entsorgen müssen, stellen Sie bitte sicher, dass Sie dies gemäß der Europäischen Richtlinie zu Sammlung und Recycling von Elektro- und Elektronikgeräten (WEEE) und in Übereinstimmung mit der lokalen Gesetzgebung in bezug auf diese Richtlinie tun. Mehr Informationen zur WEEE-Richtlinie finden Sie unter: [www.fellowesinternational.com/WEEE](http://www.fellowesinternational.com/WEEE)

**ES** Este producto está clasificado como Equipamiento Eléctrico y Electrónico. Cuando llegue el momento de deshacerse de este producto, asegúrese de que lo hace de acuerdo con la Directiva Europea sobre Residuos de Aparatos Eléctricos y Electrónicos (RAEE) y en cumplimiento de las leyes locales referentes a esta directiva. Para obtener más información acerca de la directiva RAEE, visitar [www.fellowesinternational.com/WEEE](http://www.fellowesinternational.com/WEEE)



# Declaration of Conformity Useful Phone Numbers

## Declaration of Conformity

### Fellowes Manufacturing Company

Yorkshire Way, West Moor Park, Doncaster, South Yorkshire, DN3 3FB, England declares that the model Proteus A3 conforms with the requirements of (RoHS) the Restriction of Hazardous Substances Directive 2002/95/EC. The Low Voltage Directive 2006/95/EC. The Electromagnetic Compatability Directive 2004/108/EC and the following Harmonised European Normes EN standards and IEC standards.

Information Technology Product: EN-60950-1 : 2006 + A11:2009  
IEC-60950-1 (2nd Ed.)

EMC: EN-55014-1 / A2 : 2002  
EN-55014-2 / A1 : 2001  
EN-61000-3-2 : 2006  
EN-61000-3-3 / A2 : 2005

Itasca, Illinois, USA  
December 2010

James Fellowes

## Help Line

Europe 00-800-1810-1810

## Fellowes

Australia	+61-3-8336-9700
Benelux	+31-(0)-76-523-2090
Canada	+1-905-475-6320
Deutschland	+49-(0)-5131-49770
España / Portugal	+ 34 902 33 55 69
France	+33-(0)-1-78-64-91-00
Italia	+39-71-730041
Japan	+81-(0)-3-5496-2401
Korea	+82-(0)-2-3462-2844

Malaysia	+60-(0)-35122-1231
Polska	+48-(22)-205-2100
Russia	+7-(495)-228-14-03
Singapore	+65-6221-3811
United Kingdom	+44-(0)-1302-836836
United States	+1-630-893-1600



1789 Norwood Avenue, Itasca, Illinois 60143-1095 • USA • 630-893-1600

[fellowes.com](http://fellowes.com)

Australia  
Benelux  
Canada

China  
Deutschland  
España

France  
Italia  
Japan

Korea  
Polska  
Russia

Singapore  
United Kingdom  
United States

2010 Fellowes, Inc. Part No. 405600